



SLPT-U

ANTENA FIXA PLANO TERRA 3, 6 e
9 dB DE GANHO
FREQUÊNCIA - 380 / 512 MHz

ESPECIFICAÇÕES ELÉTRICAS E MECÂNICAS

MODELO	SLPT-3U	SLPT-6U	SLPT-9U
CÓDIGO	603210	603225	603240
BANDA PASSANTE	20 MHz	15 MHz	15 MHz
GANHO (dB / dBi)	3 / 5,15	6 / 8,15	9 / 11,15
ABERTURA VERTICAL	35°	17,5°	11,16°
FREQUÊNCIA	380 / 512 MHz		
TIPO	Omnidirecional		
POLARIZAÇÃO	Vertical		
POTÊNCIA MÁXIMA	300 W (Intermitentes)		
V.S.W.R.	≤ 1,5 : 1		
IMPEDÂNCIA	50 Ohms		
MATÉRIA PRIMA	Alumínio		
FIXAÇÃO ANTENA	Grampos U Ø51mm		
MASTRO DE FIXAÇÃO	Ø30 até Ø45 mm		
ATERRAMENTO	Elementos aterrados		
CONECTOR	Fêmea UHF (SO239) ou Fêmea N		
COMPRIMENTO DOS RADIAIS	185 mm		
CARGA DE VENTO N, (Km/h)	30 N (150)	40 N (150)	50 N (150)
VELOCIDADE MÁX. DO VENTO	180 Km/h	160 Km/h	160 Km/h
ALTURA MÁXIMA (mm)	850	1600	2220
PESO MÁXIMO	1,3 Kg	1,5 Kg	1,8 Kg

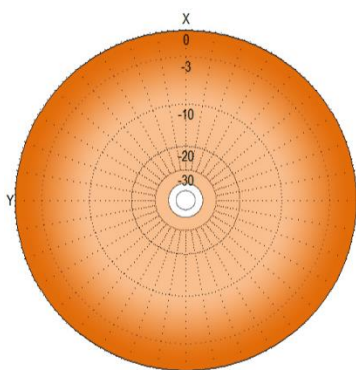

Lóbulo Horizontal

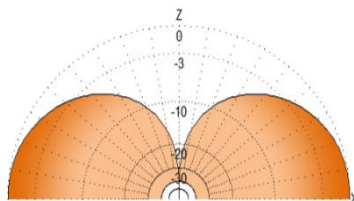

Lóbulo Vertical



Imagem meramente ilustrativa

Sujeito a alterações sem prévio aviso

VENDAS@SLANTENAS.COM.BR
WWW.SLANTENAS.COM.BR

ANTELECOM INDÚSTRIA E COMÉRCIO DE ANTENAS LTDA
RUA MOISÉS VALÉRIO FRANCO, 112 - JD SABARÁ
CEP: 04446-100 SÃO PAULO/SP - BRASIL



CENTRAL DE ATENDIMENTO
(11) 5614.0815



SLPT-U

ANTENA FIXA PLANO TERRA 3, 6 e 9 dB DE GANHO

FREQUÊNCIA - 380 / 512 MHz

Tabelas de Ajuste

F = Frequência (MHz); Base, Meio e Topo = Comprimento (mm)

603210 1 x 5/8 (Item 1)		603225 2 x 5/8 (Item 1 + 3)			603240 3 x 5/8 (Item 1 + 2 + 3)			
F	Base	F	Base	Topo	F	Base	Meio	Topo
346 / 376	547	376 / 390	520	500	376 / 390	520	500	530
376 / 390	516	390 / 400	500	448	390 / 400	500	448	551
390 / 400	490	400 / 415	480	460	400 / 415	480	460	490
400 / 415	480	415 / 436	455	438	415 / 436	455	438	465
415 / 436	467	436 / 452	430	400	436 / 452	430	400	440
436 / 452	443	452 / 470	400	425	452 / 470	400	425	460
452 / 470	432							

OBS: As medidas Base, Meio e Topo são valores aproximados. O ajuste correto é feito através do *Medidor de onda Estacionária* (Instrumento de medição para ajuste de Frequência).

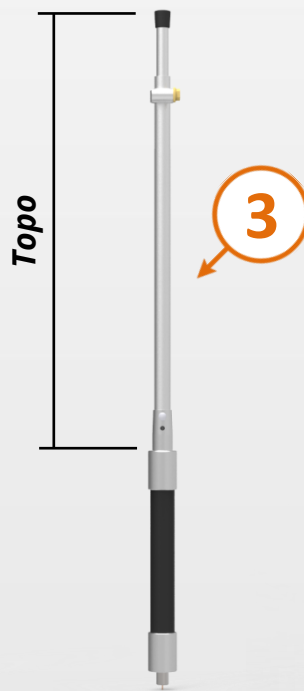
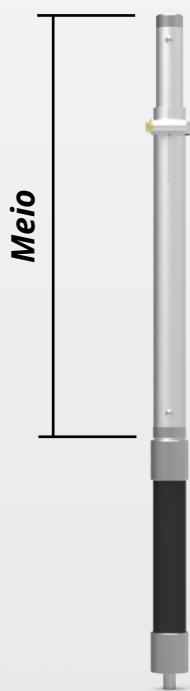
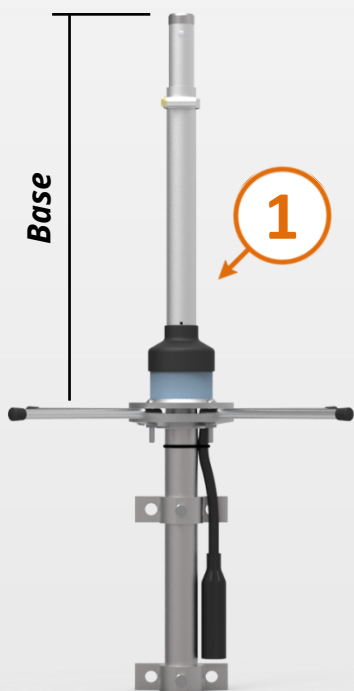

Sujeito a alterações sem prévio aviso

Imagem meramente ilustrativa

VENDAS@SLANTENAS.COM.BR
WWW.SLANTENAS.COM.BR



ANTELECOM INDÚSTRIA E COMÉRCIO DE ANTENAS LTDA
RUA MOISÉS VALÉRIO FRANCO, 112 - JD SABARÁ
CEP: 04446-100 SÃO PAULO/SP - BRASIL

CENTRAL DE ATENDIMENTO
(11) 5614.0815